



YAWAL

TM

77HI

VĚTRACÍ OKNO

Vent

volná cirkulace vzduchu

TM 77HI VENT - VÝHODY SYSTÉMU

- možnost přichycení do fasády FA 50N a FA 50N SL,
- použití při konstrukci systému standardního rámu a těsnění,
- izolace vyrobená z PIR,
- systém umožňuje lepení skla, což zvyšuje bezpečnost a estetiku,
- možnost výroby okenních konstrukcí až do výšky 3 m,
- bezpečný a výkonný systém větrání místností,
- možnost propojení s dalšími systémy Yawal.

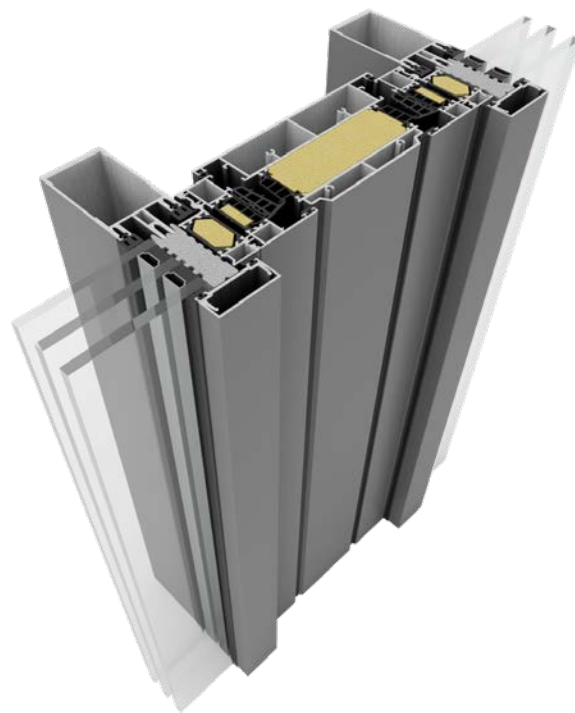

Viz výrobek
na stránce

Fotografie: Kancelářská budova WAVE, Gdaňsk
Projekt: Medusa Group Sp. z o.o. Sp.k., Bytom
Dodavatel hliníku: POKO-AL Sp. z o.o. Sp.k, Gdaňsk

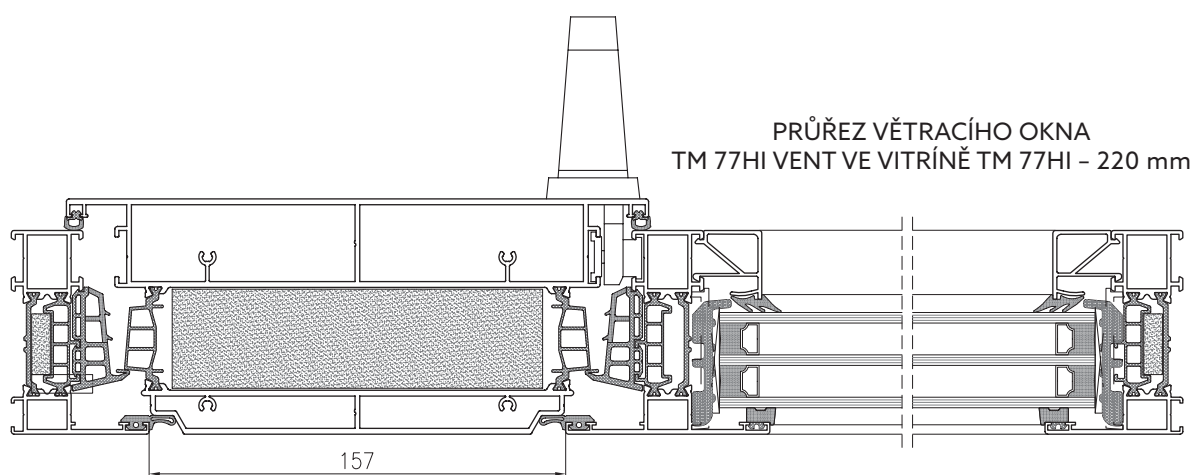
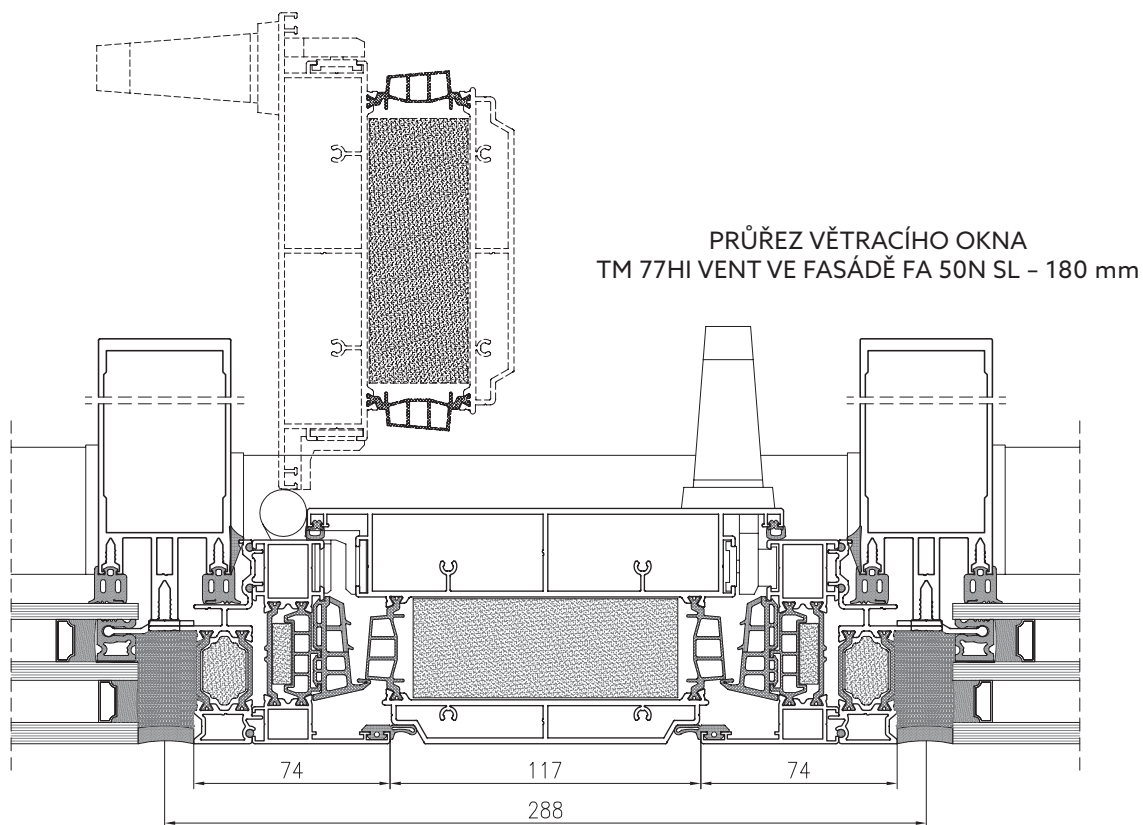

TECHNICKÉ PARAMETRY - TM 77HI VENT

ENERGIE	Tepelná izolace EN 10077-2	Uw od 0,9 W/m ² K
KOMFORT	Propustnost vzduchu EN 12207	Třída 4
	Vodotěsnost EN 12208	E1500
BEZPEČNOST	Odolnost proti zatížení větrem EN 12210	Třída C5/B5

TECHNICKÁ CHARAKTERISTIKA - TM 77HI VENT

Konstrukční hloubka rámu	77 mm
Konstrukční hloubka křídla	88,9 mm
Maximální rozměry d x v	180 x 3000 mm, 220 x 3000 mm
Typ konstrukce	otvíravé větrací okno