

ECLIPSE
33

SYSTÉM HLINÍKOVÝCH
OKENIC

YAWAL

nadčasová elegancia

ECLIPSE 33 - VÝHODY SYSTÉMU

- moderní design,
- není nutná pravidelná údržba nátěru,
- stálobarevnost, jednoduché čištění,
- vysoká odolnost, žádná atmosférická koroze,
- široký výběr barev – paleta RAL, strukturální barvy, imitující dřevo,
- rychlá a jednoduchá montáž,
- levnější alternativa k dřevěným okenicím,
- možnost propojení se všemi systémy Yawal.



Viz výrobek
na stránce



Fotografie: Soukromý dům



SVISLÉ PRŮŘEZY OKENIC S PEVNÝMI LAMELAMI

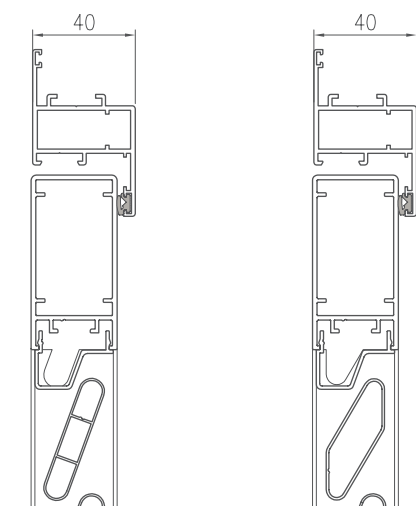

TECHNICKÁ CHARAKTERISTIKA – ECLIPSE 33

	OKENICE S PEVNÝMI LAMELAMI	PANELOVÉ OKENICE
Maximální rozměry jednoho křídla	900 x 2400	900 x 2400
Tloušťka okenice	40 mm	30 mm
Viditelná šířka rámu	68 mm	18 mm
Tloušťka výplně	27 mm	27 mm
Způsob montáže	Do rámu, do stěny	Do stěny