

FA
50N
SL

FASÁDNÍ SYSTÉM



YAWAL



vysoká těsnost

FA 50N SL - VÝHODY SYSTÉMU

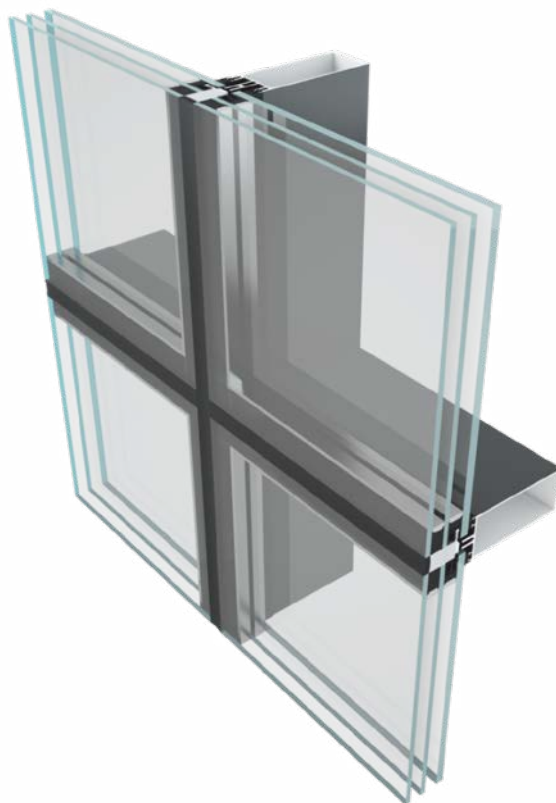
- prosklená fasáda bez vnějších lamel,
- možnost realizace konstrukcí různých tvarů (zatáčky, zalomení, polygonální průběh),
- možnost ohýbání profilů,
- vysoká těsnost a estetický vzhled,
- rychlá a jednoduchá montáž,
- možnost použití samostatně otvíravých, sklopných nebo paralelně výsuvných otvíravých oken,
- možnost propojení se všemi systémy Yawal.



Viz výrobek
na stránce

Fotografie: POSNANIA, Poznań
Projekt: B.E.G. INGENIERIE Polska Sp. z o.o.; Blue Architektura Sp. z o.o.; RTKL UK Ltd; WB PROJEKT
Dodavatel hliníku: DEFOR S.A.

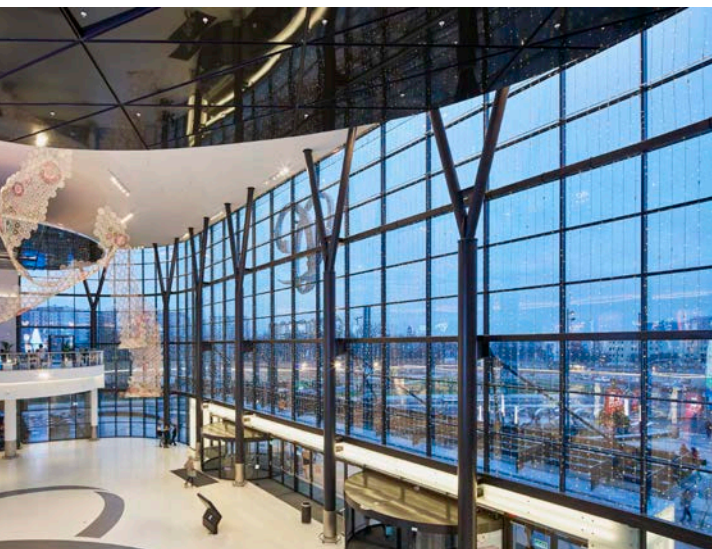

PRŮŘEZ SLOUPKU FA 50N SL
S OKNEM TM 77N

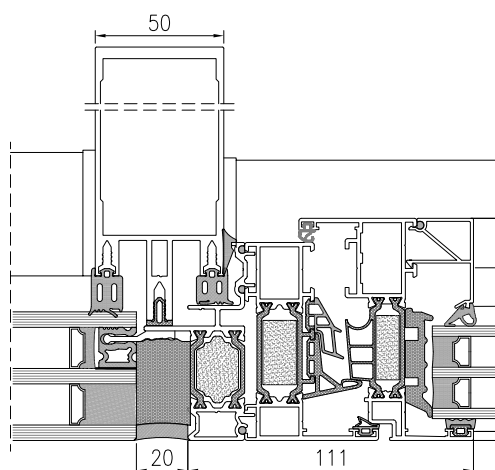

PRŮŘEZ PŘÍČKY FA 50N SL

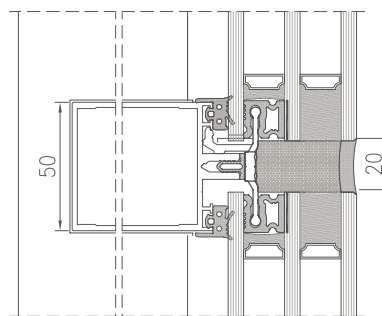

TECHNICKÉ PARAMETRY – FA 50N SL

ENERGIE	Tepelná izolace EN 10077-2	$U_f = 0,9 \div 1,92 \text{ W/m}^2\text{K}$
KOMFORT	Akustická izolace EN ISO 140-3	$R_w = 34 \div 53 \text{ dB}$
	Propustnost vzduchu EN 12207	AE 1650
	Vodotěsnost EN 12208	RE 2850
BEZPEČNOST	Odolnost proti zatížení větrem EN 12210	2400 Pa
	Odolnost proti vloupání EN 1627	RC2, RC3, RC4
	Odolnost proti nárazu EN 14019	I5, E5

TECHNICKÁ CHARAKTERISTIKA – FA 50N SL

Minimální viditelná šířka (pohled z vnitřní strany)	50 mm
Minimální viditelná šířka (pohled z vnější strany)	50 mm
Minimální hloubka sloupku	42 mm
Maximální hloubka sloupku	350 mm
Tloušťka zasklení	$6 \div 64 \text{ mm}$
Způsob zasklení	Zasklení s neviditelným mechanickým upevněním a silikonovým spojem