

ECLIPSE
33

ALUMINIO
LANGINIŲ SISTEMA

YAWAL

Nesenstanti elegancija

ECLIPSE 33 – SISTEMOS PRANAŠUMAI

- Modernus dizainas.
- Nereikalinga nuolatinė paviršiaus priežiūra.
- Spalvų atsparumas, lengvas valymas.
- Didelis patvarumas, išvengiama atmosferinės korozijos.
- Platus spalvų pasirinkimas – RAL paletė, struktūrinės spalvos ir medieną imituojanti danga.
- Greitas ir lengvas montavimas.
- Pigesnė alternatyva medinėms langinėms.
- Galimybė derinti su visomis „Yawal“ sistemomis.



Pamatykite produktą
svetainėje



Nuotraukos: Privatus namas



LANGINIŲ SU FIKSUOTOMIS LAMELĖMIS VERTIKALŪS PJŪVIAI

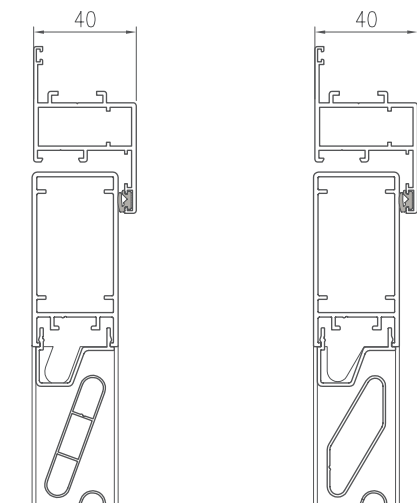

TECHNINĖS CHARAKTERISTIKOS – ECLIPSE 33

	LANGINĖS SU FIKSUOTOMIS LAMELĖMIS	VIENTISOS LANGINĖS
Didžiausi vienos varčios matmenys	900 x 2400	900 x 2400
Langinės storis	40 mm	30 mm
Matomas rėmo plotis	68 mm	18 mm
Stiklinimo storis	27 mm	27 mm
Montavimo būdas	Prie rėmo, prie mūro	Prie mūro