

FA
50N
SL

FASADŲ SISTEMA

YAWAL

Užtikrintas sandarumas

FA 50N SL – SISTEMOS PRANAŠUMAI

- Stikliniai fasadai be išorinių apdailinių dangtelių.
- Galimybė projektuoti įvairių formų konstrukcijas (daugiakampes).
- Galimybė lenkti profilius.
- Didelis sandarumas ir estetinė išvaizda.
- Greitas ir lengvas montavimas.
- Galimybė naudoti vienas šalia kito atidaromus į išorę arba lygiagrečiai išstumiamus langus, atidaromus atskirai.
- Galimybė derinti su visomis „Yawal“ sistemomis.

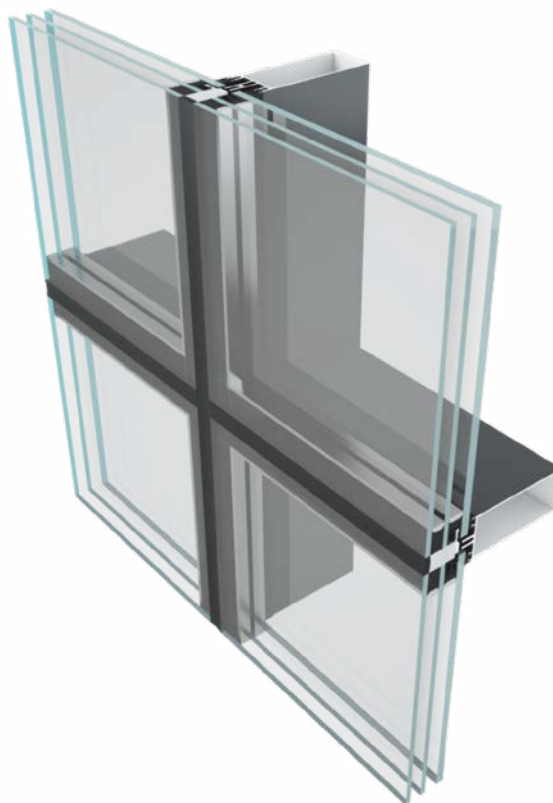

Pamatykite produktą
svetainėje

Nuotraukos: „POSNANIA“, Poznanė
Projektas: „B.E.G. INGENIERIE Polska“ Sp. z o.o.; „Blue Architektura“ Sp. z o.o.; „RTKL UK“ Ltd; „WB PROJEKT“
Aliuminio k-jų gamintojas: „DEFOR“ S.A.

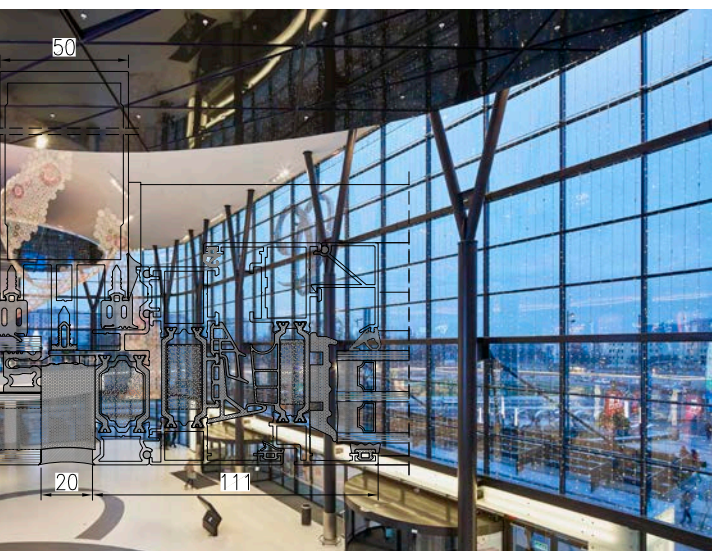

STATRAMSČIO FA 50N SL
IR LANGO TM 77N PJŪVIS

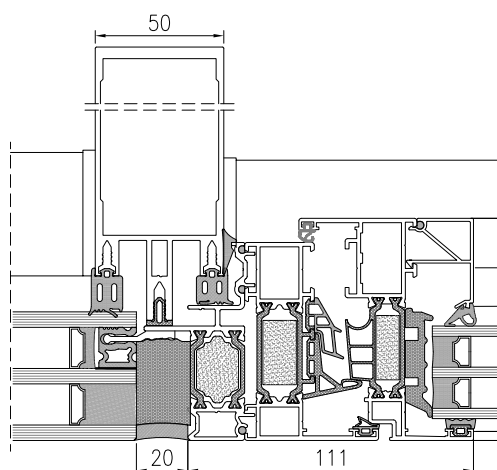

SKLČSČIO FA 50N SL PJŪVIS

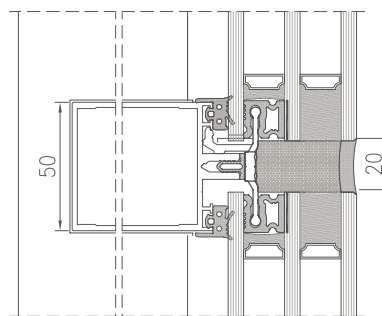

TECHNINIAI PARAMETRAI – FA 50N SL

ENERGIJA	Šilumos izoliacija EN 10077-2	$U_f = 0,9 \div 1,92 \text{ W/m}^2\text{K}$
PATOĖUMAS	Garso izoliacija EN ISO 140-3	$R_w = 34 \div 53 \text{ dB}$
	Oro pralaidumas EN 12207	AE 1650
	Vandens nepralaidumas EN 12208	RE 2850
SAUGA	Atsparumas vėjo apkrovai EN 12210	2400 Pa
	Atsparumas įsilaužimui EN 1627	RC2, RC3, RC4
	Atsparumas smūgiams EN 14019	I5, E5

TECHNINĖS CHARAKTERISTIKOS – FA 50N SL

Mažiausias matomas plotis (vaizdas iš vidaus)	50 mm
Mažiausias matomas plotis (vaizdas iš išorės)	50 mm
Minimalus statramsčio gylis	42 mm
Maksimalus statramsčio gylis	350 mm
Stiklinimo storis	6 ÷ 64 mm
Stiklinimo būdas	Įstiklinimas su nematomais mechaniniais tvirtinimais ir silikono siūlėmis