

ECLIPSE
33

SYSTÉM HLINÍKOVÝCH
OKENÍČ

YAWAL

nadčasová elegancia

ECLIPSE 33 - VÝHODY SYSTÉMU

- moderný dizajn,
- nie je potrebná pravidelná údržba náteru,
- trvácnosť farieb, jednoduché čistenie,
- dlhá životnosť, nepodlieha korózii pod vplyvom počasia,
- široký výber farieb – paleta RAL, štrukturálne farby, drevo imitujúce potahové fólie,
- rýchla a jednoduchá montáž,
- lacnejšia alternatíva k dreveným okeniciam,
- možnosť kombinovať so všetkými systémami Yawal.



Pozrite si výrobok
na stránke



Foto: Súkromný dom



ZVISLÉ PRIEREZY OKENÍC S FIXNÝMI LAMELAMI

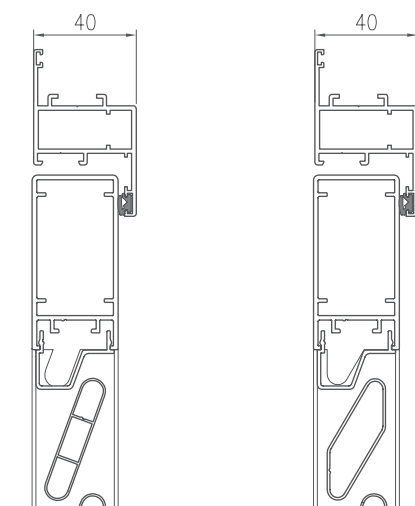

TECHNICKÉ VLASTNOSTI – ECLIPSE 33

	OKENICE S FIXNÝMI LAMELAMI	PANELOVÉ OKENICE
Maximálne rozmery jedného krídla	900 x 2400	900 x 2400
Hrúbka okenice	40 mm	30 mm
Viditeľná šírka rámu	68 mm	18 mm
Hrúbka výplne	27 mm	27 mm
Spôsob montáže	na rám, na stenu	na rám, na stenu