

FA  
**50N**  
SL

FASÁDNY SYSTÉM

  
**YAWAL**

vysoká tesnosť

## FA 50N SL - VÝHODY SYSTÉMU

- sklenená fasáda bez vonkajších líšt,
- možnosť zhotoviť konštrukciu rôznych tvarov (otočenia, zalomenia, polygonálne tvary),
- možnosť ohýbania profilov,
- vysoká tesnosť a estetický vzhľad,
- rýchla a jednoduchá montáž,
- možnosť montovať vedľa seba výkyvné alebo paralelne výsuvné okná, ktoré sa otvárajú nezávisle od seba,
- možnosť kombinovať so všetkými systémami Yawal.

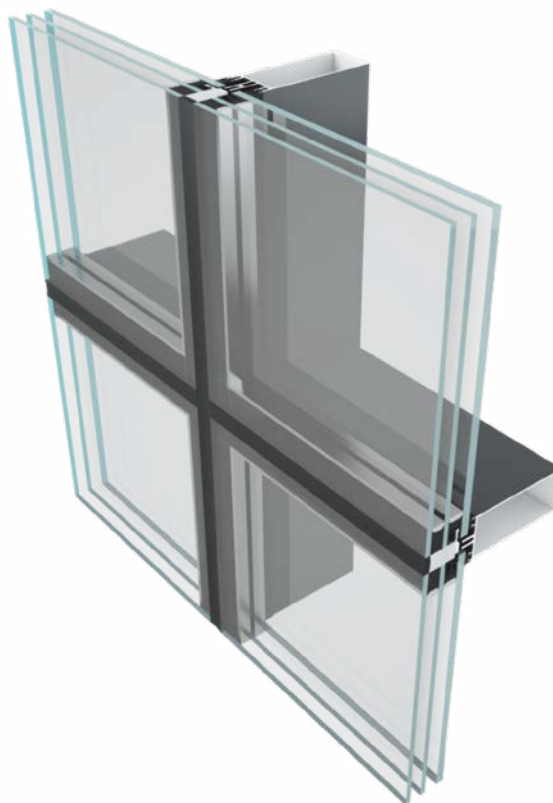

Pozrite si výrobok  
na stránke

Foto: POSNANIA, Poznaň  
Návrh: B.E.G. INGENIERIE Polska Sp. z o.o.; Blue Architektura Sp. z o.o.; RTKL UK Ltd; WB PROJEKT  
Zhotoviteľ hliníka: DEFOR S.A.

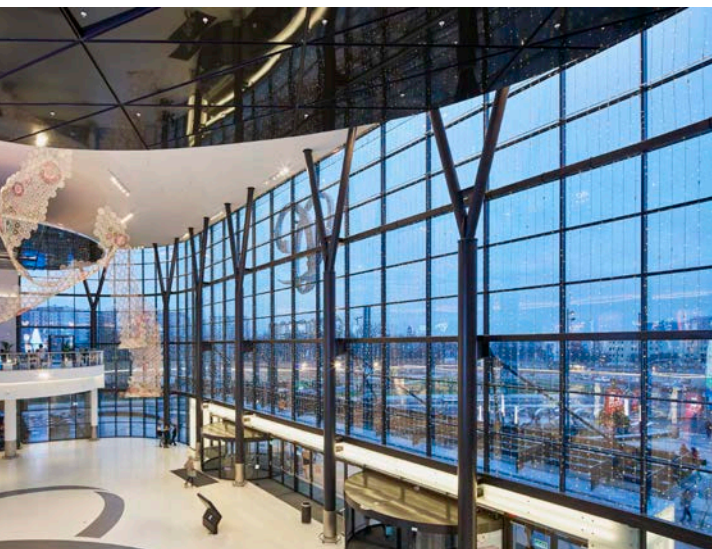

PRIEREZ STĹPOM FA 50N SL  
S OKNOM TM 77N

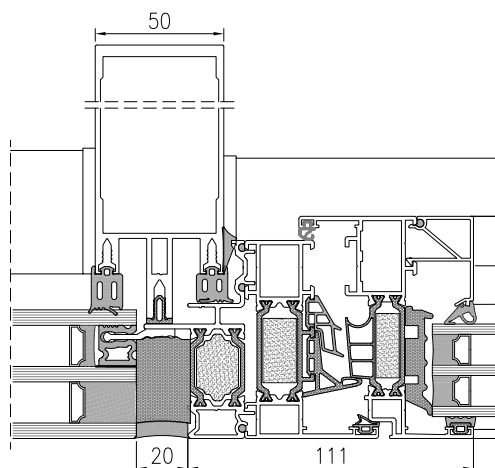

PRIEREZ PRIEČKOU FA 50N SL

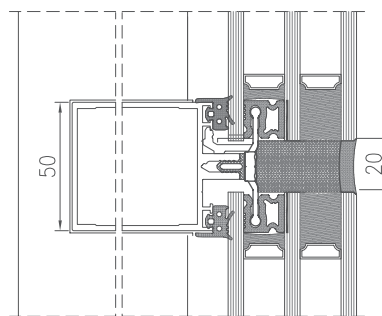

TECHNICKÉ ÚDAJE - FA 50N SL

ENERGIA	Tepelnoizolačné vlastnosti EN 10077-2	$U_f = 0,9 \div 1,92 \text{ W/m}^2\text{K}$
KOMFORT	Zvukovoizolačné vlastnosti EN ISO 140-3	$R_w = 34 \div 53 \text{ dB}$
	Prievzdušnosť EN 12207	AE 1650
	Vodotesnosť EN 12208	RE 2850
BEZPEČNOSŤ	Odolnosť proti zaťaženiu vetrom EN 12210	2400 Pa
	Odolnosť proti vlámaniu EN 1627	RC2, RC3, RC4
	Odolnosť proti nárazu EN 14019	I5, E5

TECHNICKÉ VLASTNOSTI - FA 50N SL

Minimálna viditeľná šírka (pohľad zvnútra)	50 mm
Minimálna viditeľná šírka (pohľad zvonka)	50 mm
Minimálna hĺbka stĺpa	42 mm
Maximálna hĺbka stĺpa	350 mm
Hrúbka skla	$6 \div 64 \text{ mm}$
Spôsob zasklenia	Zasklenie s neviditeľným mechanickým upevnením a silikónovým spojmom